

PRODUKTDATENBLATT

Sika® Fugenbänder - Elastomer Typ DAB 400

Kappenfugenband für den seitlichen Dichtungsabschluss von Brückenabdichtungen

BESCHREIBUNG

Das Sika Fugenband Elastomer Typ DAB 400 ist ein dauerelastisches Fugenband aus heißbitumenverträglichem Synthetikgummi für den seitlichen Abschluss von bituminösen Brückenabdichtungen am Kragarm unter Brückenkappen.

ANWENDUNG

Anwendungsgebiete:
Straßen - und Eisenbahnbrücken

Anwendung:
Vorgeschrieben für den Abdichtungsabschluss bei Ingenieurbauwerken nach Richtlinie DS 804.6101 der DB AG, sowie nach ZTV-ING und RiZ-ING.

PRODUKTMERKMALE/ VORTEILE

- Formbeständig gegen Heißbitumen
- Hohe Festigkeit und Dehnung
- Hohe Dauerelastizität bei hohem Rückstellvermögen
- Beständig gegen in der Natur vorkommende, betonangreifende Stoffe
- Beständig gegen ein breites Spektrum von chemischen Agenzien (Prüfung im Einzelfall notwendig)
- Robuster Querschnitt für die Handhabung auf der Baustelle
- Vulkanisierbar für Verbindungen auf der Baustelle

PRODUKTINFORMATIONEN

Chemische Basis	Elastomer SBR (Styrol-Butadien-Rubber)
Lieferform	<ul style="list-style-type: none">▪ Rollen à 25 m auf Euro- oder Einwegpalette▪ Fugenbandsysteme in Bündeln je nach Größe auf Euro - oder Einwegpalette
Aussehen/Farbton	Schwarz

Lagerfähigkeit

Das Produkt hat bei korrekter Lagerung kein Verfallsdatum.

Lagerbedingungen

- Lagerung auf der Transportpalette oder einer ebenen Unterlage.
- Langfristige Lagerung ≥ 6 Monate in geschlossenen Räumen:
Es gelten die Bedingungen der DIN 7716.
Der Lagerraum soll kühl, trocken, staubarm und mäßig durchlüftet sein. Die Elastomer-Fugenbänder sind vor Wärmeeinstrahlungen und starkem künstlichen Licht mit hohem UV-Anteil zu schützen.
- Bei kurzfristiger Lagerung > 6 Wochen und < 6 Monate in geschlossenen Räumen gelten die Bedingungen der DIN 7716 sinngemäß.
- Kurzfristige Lagerung > 6 Wochen und < 6 Monate auf Baustellen, im Freien:
Die Lagerung hat geschützt durch eine Abdeckung gegen direkte Sonneneinstrahlung, Verschmutzung sowie Schnee und Eis zu erfolgen. Die Elastomer-Fugenbänder sind trocken und getrennt von Stoffen, Maschinen und Geräten mit möglichen schädigenden Einwirkungen wie z.B. Baustahl oder Treibstofftankanlagen sowie abseits von Baustraßen zu lagern.
- Kurzfristige Lagerung ≤ 6 Wochen, auf Baustellen, im Freien:
Die Lagerung hat geschützt vor Verschmutzung oder Beschädigung zu erfolgen. Bei starker Sonneneinstrahlung (Sommer) oder Schnee und Eis (Winter) sind die Elastomer-Fugenbänder durch eine Abdeckung zu schützen.
- Vulkanisiermaterial ist kühl, trocken und vor Staub und Verschmutzung geschützt zu lagern. Es wird empfohlen, die Bedarfsmengen auf eine Lagerzeit von ca. 6 Wochen abzustimmen.

TECHNISCHE INFORMATIONEN

Shore-Härte (A)	62 ± 5	DIN 53505
Zugfestigkeit	≥ 10 MPa	DIN EN ISO 527-2
Reißdehnung	≥ 380 %	DIN EN ISO 527-2
Weiterreißwiderstand	≥ 8 N/mm	DIN ISO 34-1: 2004-07

SYSTEMINFORMATIONEN

Systemaufbau

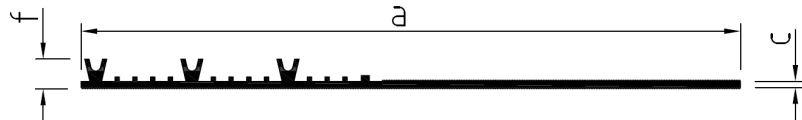

Gesamtbreite (mm) a	Dicke des Dehnteils (mm) c	Sperranker N / f (mm)
450	4	3 / 20

PRODUKTDATENBLATT

Sika® Fugenbänder - Elastomer Typ DAB 400

Januar 2025, Version 01.02

020703100100000139

MESSWERTE

Alle technischen Daten, Maße und Angaben in diesem Datenblatt beruhen auf Labortests. Tatsächlich gemessene Daten können in der Praxis aufgrund von Umständen außerhalb unseres Einflussbereiches abweichen.

ÖKOLOGIE, GESUNDHEITS- UND ARBEITSSCHUTZ

Für den Umgang mit unseren Produkten sind die wesentlichen physikalischen, sicherheitstechnischen, toxischologischen und ökologischen Daten den stoffspezifischen Sicherheitsdatenblättern zu entnehmen. Die einschlägigen Vorschriften, wie z. B. die Gefahrstoffverordnung, sind zu beachten. Auf Wunsch stellen wir Ihnen unser Systemdatenblatt (Kennziffer 7510) „Hinweise zum Arbeitsschutz beim Umgang mit Produkten der Sika Deutschland GmbH“ zur Verfügung.

VERARBEITUNGSANWEISUNG

VERARBEITUNGSMETHODE/-GERÄTE

Mit dem Sika Fugenband Elastomer Typ DAB 400 sind auf der Baustelle ausschließlich stumpfe Verbindungen möglich, Formteile müssen werkseitig hergestellt werden. Durch die Herstellung von Fugenbandsystemen werden die auf der Baustelle notwendigen Verbindungen auf ein Minimum reduziert.

Formteile / Systeme Werkstöße:

Werkseitige Fertigung, als Einzelformteile oder objektbezogen als Fugenbandsysteme

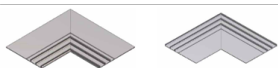

1. Flache Ecke innen 90 ° Einbetoniererteil innen
2. Flache Ecke innen 90 ° Einbetoniererteil außen

In der üblichen Bearbeitung sind die Standardformteile in Fugenband-Systeme eingearbeitet. Die Größen der Systemteile sind abhängig von den Formen der beteiligten Fugenbänder, sowie von der Art und Anzahl der Verbindungen.

Gesamtlänge von Fugenbandsystemen bis 25 m (Summe aller Einzellängen).

Handhabung / Einbau:

- Schonender Transport auf der Baustelle
- Verlegearbeiten nur bei Stofftemperaturen des Fugenbandes $\geq 0\text{ °C}$ (die Verarbeitungstemperaturen für die bituminöse Abdichtung sind zu beachten)
- Schutz bis zum vollständigen Einbetonieren
- Sichere Verwahrung freier Fugenbandenden
- Fugenband vor dem Einbetonieren säubern

Das Sika Fugenband Elastomer Typ DAB 400 wird mit seinem gerippten Klebeteil in die Abdichtung einge-

bunden, der Betonierteil greift mit den drei Sperrankern von unten in die Kappe ein. Vor dem Einkleben des Kappenfugenbandes ist dies je nach Außentemperatur für 1 ± 3 Tage flach auszulegen.

Ausführungen nach DS 804.6101

Einbau bei Bitumen-Dichtungsbahnen:

- Voranstrich
- Heißbitumenklebemasse, gefüllt
- Bitumendichtungsbahn
- Heißbitumenklebemasse, gefüllt
- Sika Fugenband Elastomer Typ DAB 400, aufgeklebt
- Heißbitumenklebemasse, gefüllt, auf Klebeteil Sika Fugenband Elastomer Typ DAB 400
- Bitumendichtungsbahn auf Klebeteil Sika Fugenband Elastomer Typ DAB 400 bis zur Nocke
- Heißbitumendeckaufstrich, ungefüllt
- Schutzbeton

Einbau bei Bitumen-Schweißbahnen:

- Voranstrich
- Bitumen-Schweißbahn, erste Lage
- Sika Fugenband Elastomer Typ DAB 400
- Bitumen-Schweißbahn, zweite Lage, auf Klebteil Sika Fugenband Elastomer Typ DAB 400 bis zur Nocke
- Schutzbeton

Im Bereich des Kappenfugenbandes darf die Flamme nicht mit diesem in Berührung kommen. Erforderlichenfalls muss die Schweißbahn in diesem Bereich mit Heißbitumen aufgeklebt werden.

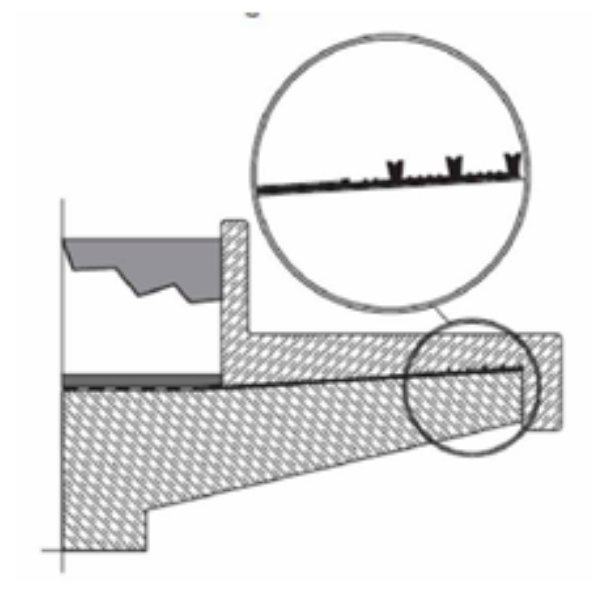

Verbindungen auf der Baustelle:

Die Verbindung der Sika Fugenbänder Elastomer Typ DAB 400 erfolgt durch Vulkanisation, d.h. unter Zugabe von Rohkautschuk-Bandagen und Einwirkung von Wärme und Druck in einem Baustellen-Vulkanisiergerät mit profilbezogenen Formplatten und Längsspannung nach vorgegebenen Parametern (Temperatur und Zeit). Eine Verbindung mit Vulkanisierungsmitteln ohne Wärmeeinwirkung oder mit Hilfe von Klebstoffen oder Klebebändern ist nach DIN 18197 nicht zulässig.

PRODUKTDATENBLATT

Sika® Fugenbänder - Elastomer Typ DAB 400

Januar 2025, Version 01.02

020703100100000139

Die Ausführung der Baustellenstöße muss nach der Sika-Vulkanisierungsanleitung erfolgen.
Voraussetzung: Umgebungstemperatur mindestens + 5 °C und trockene Witterung. Baustellenstöße dürfen nur durch geschultes und zertifiziertes Personal ausgeführt werden. Die Zertifikate dürfen nicht älter als 2 Jahre sein. Schulungen mit Abschluss Zertifikat werden durch Sika Deutschland GmbH, Stuttgart, durchgeführt.

LÄNDERSPEZIFISCHE DATEN

Die Angaben in diesem Produktdatenblatt sind gültig für das von der Sika Deutschland GmbH ausgelieferte Produkt. Bitte beachten Sie, dass Angaben in anderen Ländern davon abweichen können. Beachten Sie das im Ausland gültige Produktdatenblatt.

RECHTLICHE HINWEISE

Die vorstehenden Angaben, insbesondere die Vorschläge für Verarbeitung und Verwendung unserer Produkte, beruhen auf unseren Kenntnissen und Erfahrungen im Normalfall, vorausgesetzt die Produkte wurden sachgerecht gelagert und entsprechend der Vorgaben unserer jeweiligen Produktdatenblätter angewandt. Wegen der unterschiedlichen Materialien, Untergründen und abweichenden Arbeitsbedingungen kann eine Gewährleistung eines Arbeitsergebnisses oder eine Haftung, aus welchem Rechtsverhältnis auch immer, weder aus diesen Hinweisen, noch aus einer mündlichen Beratung begründet werden, es sei denn, dass uns insoweit Vorsatz oder grobe Fahrlässigkeit zur Last fällt. Hierbei hat der Anwender nachzuweisen, dass er schriftlich alle Informationen und Kenntnisse, die zur sachgemäßen und erfolgversprechenden Beurteilung durch Sika erforderlich sind, rechtzeitig und vollständig an Sika übermittelt hat. Der Anwender hat die Produkte auf ihre Eignung für den vorgesehenen Anwendungszweck eigenverantwortlich zu prüfen. Änderungen der Produktspezifikationen bleiben vorbehalten. Schutzrechte Dritter sind zu beachten. Im Übrigen gelten unsere jeweiligen Verkaufs-, Liefer- und Zahlungsbedingungen, einzusehen und herunterzuladen unter www.sika.de. Es gilt das jeweils neueste Produktdatenblatt, das von uns angefordert oder im Internet unter www.sika.de heruntergeladen werden kann.

Sika Deutschland GmbH
Kornwestheimer Straße 103 - 107
D - 70439 Stuttgart
Telefon: 0711/8009-0
Telefax: 0711/8009-321
E-Mail: info@de.sika.com
www.sika.de

PRODUKTDATENBLATT
Sika® Fugenbänder - Elastomer Typ DAB 400
Januar 2025, Version 01.02
020703100100000139

