

SikaBond® Dispenser

Applikationsgerät zum flächigen Auftragen von SikaBond®-52 Parquet

Produktbeschreibung

Anwendungsgebiete: Mit den SikaBond® Dispensern wird der Parkettklebstoff SikaBond®-52 Parquet aus einem 1.800 ml Schlauchbeutel flächig auf den Estrich aufgetragen.

**Systemmerkmale/
Vorteile:**

- Sehr schneller Klebstoffauftrag
- Bis zu 10 mal schneller im Vergleich zur Handspachtelung
- Verarbeitung im Stehen
- Einfache Handhabung
- Gleichmässiger Klebstoffverbrauch
- Kaum Klebstoffreste im Gebinde
- Sauberes Arbeiten
- Einfache Reinigung
- Ausgezeichnet von INQA „Beispiel guter Praxis“ durch die BG Bau

**Zulassungen/
Normen:**

CE 2005

Produktdaten

Farbton:

Schwarz/gelb

Lieferform:

SikaBond® Dispenser-5400: Transportkoffer mit SikaBond® Dispenser-5400; Ersatzklebstoffverteiler, 2 Haken, Putzstock.
Kleinersatzteile: Dichtungen, Schrauben, Schutzkappe.

SikaBond® Dispenser-3600: Transportgestell zusammenklappbar mit Rollen und SikaBond® Dispenser-3600; Ersatzklebstoffverteiler, Putzstock.
Kleinersatzteile: Dichtungen, Schrauben, Schutzkappe.

SikaBond® Dispenser-1800 Power: Karton mit Transportkoffer mit SikaBond® Dispenser-1800 Power; Ladegerät, Akku und Ersatzakku, Putzstock, Schutzkappe.

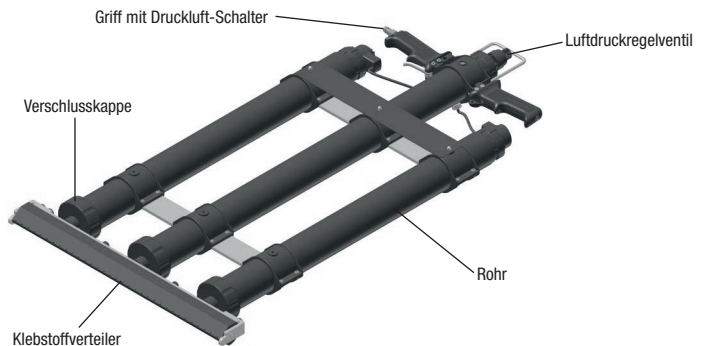

Technische Daten

SikaBond® Dispenser-1800 Power

Gewicht (ohne Klebstoffbefüllung): ~4,8 kg
 Auftragsbreite: ~18 cm
 Akkuladezeit: ~60 min
 Akkukapazität: ~70 m² (Beutel SikaBond®-Parquet)

SikaBond® Dispenser-3600

Gewicht (ohne Klebstoffbefüllung): ~6,5 kg
 Auftragsbreite: ~36 cm

SikaBond® Dispenser-5400

Gewicht (ohne Klebstoffbefüllung): ~8,4 kg
 Auftragsbreite: ~54 cm

Anwendung

Voraussetzung:

SikaBond® Dispenser-1800 Power

■ Netzanschluss mit 230 V zum Aufladen der Akkus

SikaBond® Dispenser-3600 und -5400

■ Druckluftkompressor mit 10 bar, SikaBond® Dispenser benötigen ca. 5 bis 8 bar.
 ■ Ansaugleistung ~200 l pro min

Arbeitsablauf:

Am Beispiel des

SikaBond® Dispenser-5400

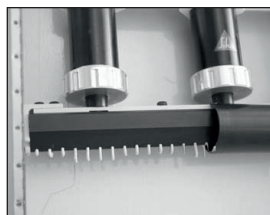

Den mit 1.800 ml Schlauchbeuteln gefüllten SikaBond® Dispenser an den Kompressor anschliessen.

SikaBond® Dispenser gleichmässig über den Estrich ziehen. Dabei Druckluftschalter betätigen.

Die Breite einer Klebstoffbahn beträgt ca. 55 cm. Die Klebstoffaustrittsmenge wird über das Luftdruckregelventil beeinflusst. Wenn zu wenig Klebstoff ausgedrückt wird, Druck mittels Luftdruckregelventil erhöhen. Wenn Klebstoffauftrag zu gross ist, den Druck vermindern.

Zum Beenden der Arbeit mit dem SikaBond® Dispenser muss etwas Klebstoff aus den Öffnungen herausgedrückt werden. – Nicht abwischen! – Damit nichts verschmutzt, Schutzkappe überziehen (siehe Abb.).

So kann der SikaBond® Dispenser nach dem Gebrauch ungereinigt bis zu 10 Tagen gelagert werden.

Verbrauch:

SikaBond® Dispenser-5400

3 Schlauchbeutel mit 1.800 ml entsprechen ca. 6,0 kg SikaBond®-T40 oder 6,9 kg SikaBond®-52 Parquet

SikaBond® Dispenser-3600

2 Schlauchbeutel mit 1.800 ml entsprechen ca. 4,0 kg SikaBond®-T40 oder 4,6 kg SikaBond®-52 Parquet

SikaBond® Dispenser-1800 Power

1 Schlauchbeutel mit 1.800 ml entsprechen ca. 2,0 kg SikaBond®-T40 oder 2,3 kg SikaBond®-52 Parquet

SikaBond®-52 Parquet

Bei vollflächiger Verklebung mit dem SikaBond® Dispenser kann folgender Klebstoffverbrauch als Richtwert angenommen werden. Der entsprechende Klebstoffverbrauch kann durch die Druckregulierung oder die Auftragsgeschwindigkeit eingestellt werden:

SikaBond®-52 Parquet

– Mosaikparkett, Hochkantlamelle und 10 mm Massivparkett, Verbrauch ca. 700 – 900 g / m²
 (Wichtig: vollflächige Benetzung und gutes Andrücken der Parkettelemente)

– 2-Schicht-Fertigparkett, Verbrauch ca. 700 – 1.200 g / m²

– Für Parkettstäbe massiv, Dielen, Fertigparkett grossformatig, Holzpflaster RE, Verbrauch ca. 800 – 1.200 g / m² (Wichtig: vollflächige Benetzung der Holzpflasterklötze)

– Laminat, Verbrauch ca. 800 – 1.200 g / m²

(Die Hinweise der Laminat-Hersteller sind unbedingt zu beachten)

Je nach Untergrund z. B. Ebenheit und verwendeter Parkettabmessung kann ein höherer Klebstoffauftrag notwendig sein. Für Untergründe, die mit **Sika® Primer MB** oder **Sika® Primer MR Fast** vorbehandelt sind, ist der Klebstoffverbrauch geringer.

Bitte ebenfalls die Produktdatenblätter der genannten SikaBond®-Parkettklebstoffe beachten.

Befüllen

Vorbemerkungen:

Die nachfolgenden Bildanleitungen zeigen den **SikaBond® Dispenser-5400** mit 3 Füllrohren. Beim **SikaBond® Dispenser-3600** und beim **SikaBond® Dispenser-1800 Power** erfolgen die dargestellten Arbeitsschritte sinngemäss.

Vorbereitungen:



1. Transportkasten aufstellen und sichern.
2. Haken in die Löcher einsetzen.



3. **SikaBond® Dispenser** einhängen.

Ablauf des Befüllens:

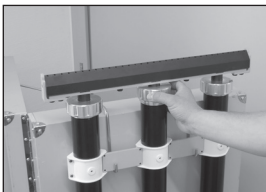

1. Lösen der drei Verschlusskappen und Abnehmen des Klebstoffverteilers.



2. Herausnehmen der leeren, zusammengedrückten Schlauchbeutel.



3. Kolben mit Hilfe der neuen Schlauchbeutel in die Rohre zurückschieben.

SikaBond® Dispenser-1800 Power

Schubstange am Schalter entriegeln und ganz zurückziehen.



4. Schlauchbeutel am Ende festhalten, Clip mit Beisszange abzwicken und Schlauchbeutel vollständig in das Rohr schieben.



5. Klebstoffverteiler wie abgebildet wieder aufsetzen und alle drei Verschlusskappen vollständig und dicht zudrehen.

SikaBond® Dispenser-1800 Power

Verschlusskappe so auf das Rohr aufsetzen, dass die Arretierungsstifte der Kappe in die dafür vorgesehenen Kerben im Rohr passen. Dies dient als Sicherung gegen ein Verdrehen des Verteilers. Verschlusskappe komplett aufschrauben damit das Rohr dicht ist, Gewinde darf nicht mehr sichtbar sein.

Achtung: Gerät nur mit 1.800 ml Schlauchbeutel **SikaBond®-52 Parquet** befüllen. Andere Schlauchbeutelgrößen und Klebstoffe können Schäden am Auftragsgerät verursachen.

Reinigung

Reinigen nach max. 10 Tagen:



Wenn mit dem **SikaBond® Dispenser** innerhalb 10 Tagen weiter gearbeitet werden soll, müssen die inzwischen angehärteten „Würmchen“ aus den Löchern herausgezogen werden. Danach ist der **SikaBond® Dispenser** wieder einsatzbereit und der in den Rohren verbliebene Klebstoff kann weiter verarbeitet werden.

Vor längeren Arbeitsunterbrechungen:

Bei zu erwartenden Arbeitsunterbrechungen von über 10 Tagen sollte der Klebstoffverteiler vorher gründlich gereinigt werden um Anhängungen zu vermeiden.



SikaBond® Dispenser an dem Holzkasten einhängen. Jeweils die zwei Schrauben rechts und links am Klebstoffverteiler lösen.

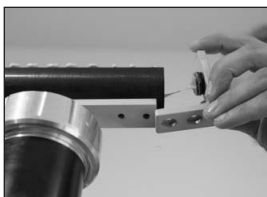

Die rechte und linke Abdeckplatte abnehmen.



Von der einen Seite her mit dem Putzstock durchstossen, ...



... so dass auf der anderen Seite der Klebstoff heraus fließt.

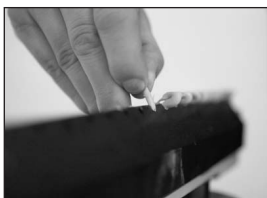

Zur Reinigung **Sika® Remover-208** verwenden und mit einem Lappen Klebstoffreste abwischen.
Nach der gründlichen Reinigung beide seitlichen Abdeckplatten wieder anschrauben.
Jetzt ausgehärtete „Würmchen“ herausziehen.

Wartung: Alle beweglichen Teile, wie Verschlusskappen und Kolben, sowie auch die Innenflächen des Rohres müssen frei sein von Klebstoffresten.
Rohrinnenflächen und Kolben regelmässig mit einem silikonfreien Ölspray einsprühen.
Verschlusskappen und Gewinde am Rohrende regelmässig leicht mit Mehrzweckfett o. ä. einfetten.
Diese Massnahmen erhöhen die Gängigkeit und verhindern Klebstoffanhaftungen.

Ersatzteile: Erhältlich über Fa. HuS Kohn, Telefon 07125-933 5000; Telefax 07125-933 5001; www.huskohn.de

Wichtige Hinweise

Gefahrenhinweise: Für den Umgang mit unseren Produkten sind die wesentlichen physikalischen, sicherheitstechnischen, toxikologischen und ökologischen Daten den stoffspezifischen Sicherheitsdatenblättern zu entnehmen. Die einschlägigen Vorschriften, wie z.B. die Gefahrstoffverordnung, sind zu beachten.

Auf Wunsch stellen wir Ihnen unser System-Merkblatt (Kennziffer 7510) „Hinweise zum Arbeitsschutz beim Umgang mit Produkten der Sika Deutschland GmbH“ zur Verfügung.

Datenbasis: Alle technischen Daten, Masse und Angaben in diesem Datenblatt beruhen auf Labortests. Tatsächlich gemessene Daten können in der Praxis aufgrund von Umständen ausserhalb unseres Einflussbereiches abweichen.

Rechtshinweise: Die vorstehenden Angaben, insbesondere die Vorschläge für Verarbeitung und Verwendung unserer Produkte, beruhen auf unseren Kenntnissen und Erfahrungen im Normalfall, vorausgesetzt die Produkte wurden sachgerecht gelagert und angewandt. Wegen der unterschiedlichen Materialien, Untergründen und abweichenden Arbeitsbedingungen kann eine Gewährleistung eines Arbeitsergebnisses oder eine Haftung, aus welchem Rechtsverhältnis auch immer, weder aus diesen Hinweisen, noch aus einer mündlichen Beratung begründet werden, es sei denn, dass uns insoweit Vorsatz oder grobe Fahrlässigkeit zur Last fällt. Hierbei hat der Anwender nachzuweisen, dass er schriftlich alle Kenntnisse, die zur sachgemässen und erfolgversprechenden Beurteilung durch **Sika®** erforderlich sind, **Sika®** rechtzeitig und vollständig übermittelt hat. Der Anwender hat die Produkte auf ihre Eignung für den vorgesehenen Anwendungszweck zu prüfen. Änderungen der Produktspezifikationen bleiben vorbehalten. Schutzrechte Dritter sind zu beachten. Im Übrigen gelten unsere jeweiligen Verkaufs- und Lieferbedingungen. Es gilt das jeweils neueste Produktdatenblatt, das von uns angefordert werden sollte oder unter www.sika.de aktuell zum Download zur Verfügung steht.



Sika Deutschland GmbH
Kornwestheimer Str. 107
70439 Stuttgart
Telefon (07 11) 80 09-0
Telefax (07 11) 80 09-321

Stuttgarter Str. 117
72574 Bad Urach
Telefon (0 71 25) 9 40-0
Telefax (0 71 25) 9 40-231

Rietler Tal
71665 Vaihingen/Enz
Telefon (0 70 42) 1 09-0
Telefax (0 70 42) 1 09-180



REG. NR. 39116
SikaBond® Dispenser 5/5